



JCB MIDIBAGGER | 8052



MAX. BETRIEBSGEWICHT

5200kg

MAX. GRABTIEFE:

4.0 Meter

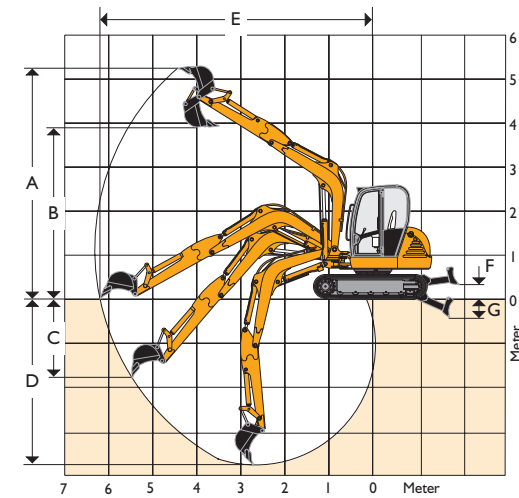
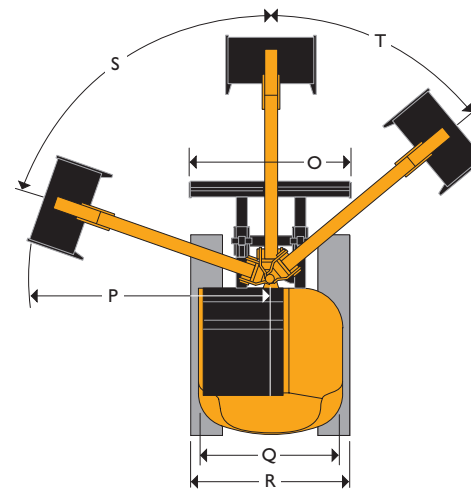
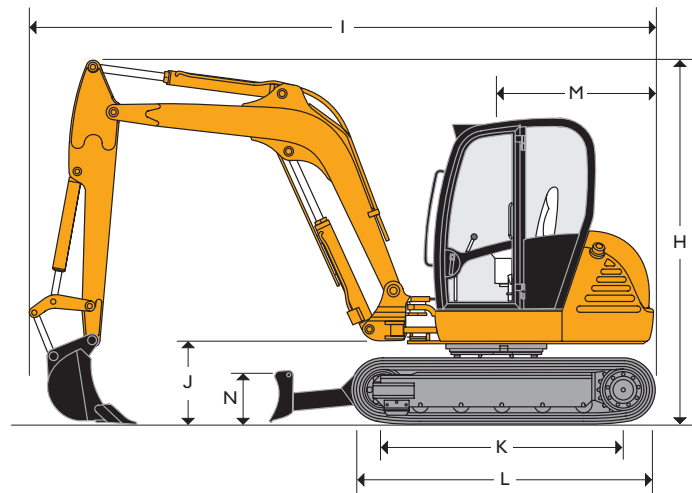

LEISTUNGSDATEN UND ABMESSUNGEN

Modell		8052
Löffelstiel	mm	1900
A Max Arbeitshöhe	mm	5547
B Max Überladehöhe	mm	4088
C Max vertikale Grabtiefe	mm	2434
D Max Grabtiefe, Schild oben	mm	3995
E Max Reichweite am Boden	mm	6056
Löffeldrehwinkel		201°
F Planierschild, Hub über Niveau	mm	432
G Planierschild, Hub unter Niveau	mm	553
H Transporthöhe	mm	2555
I Transportlänge	mm	4808
J Höhe Auslegerschwenkbolzen	mm	642
K Kettenaufstandslänge (Gummi)	mm	1991
K Kettenaufstandslänge (Stahl)	mm	2006
L Laufwerkslänge (Gummi)	mm	2516

Modell		8052
L Laufwerkslänge (Stahl)	mm	2531
M Heckschwenkradius	mm	1300
N Planierschildhöhe	mm	411
O Planierschildbreite	mm	2020
P Min Schwenkradius (ohne Löffel)	mm	2021
Q Oberwagenbreite	mm	1800
R Fahrwerksbreite	mm	2000
S Auslegerschwenkwinkel links		70°
T Auslegerschwenkwinkel rechts		50°
Min.Schwenkradius (gerade)	mm	2405
Max Löffelausbrechkraft (SAE J1179)	KN	37
Max Reißkraft Löffelstiel (SAE J1179)	KN	24
Fahrgeschwindigkeit 1. Gang	km/h	2,5
Fahrgeschwindigkeit 2. Gang	km/h	4,3
Oberwagendrehungen	pro Minute	10

FÜLLMENGEN

Modell	8052	
Kühlsystem – Kabine	Liter	8
Kraftstofftank	Liter	70
Motoröl	Liter	5
Hydrauliktank	Liter	67

UNTERWAGEN

Modell	8052	
Kettenbreite	mm	400
Bodendruck	kg/cm ²	0,33
Bodenfreiheit	mm	340
Kettenspanner	Fettzylinder	
Lauffrollen	5	

MOTOR

4 Zylinder:404-22, wassergekühlter 4 Takt Dieselmotor. Indirekte Einspritzung – 2.2 Liter Hubraum.

		8052
Bruttoleistung @ 2600rpm		
SAE J1995	kW (PS)	35 (45)
Nettoleistung @ 2600rpm		
SAE J1349 EEC 80/1269	kW (PS)	34 (44)
Bruttodrehmoment @ 2000rpm		
SAE J1995	Nm	135
Nettodrehmoment @ 2000rpm		
SAE J1349 EEC 80/1269	Nm	130

Abgasemissionen R24.03. 91/542/CEE – 'EURO I'. Motorölwechselintervall: 250 Stunden.

EEC Geräuschemissionen		8052
Innen	dB (LPA)	81
Aussen	dB (LWA)	100

HYDRAULIK

Hydraulikpumpe: Axialkolbenverstellpumpe mit LS Leistungsregelung.

Modell	8052	
Förderleistung	l/min	126
Fahrwerk	bar	250
Schwenken	bar	180
Zusatzhydraulikkreis	l/min	95
Hydraulikmotortyp	Kolben	

BETRIEBSGEWICHTE

Modell	8052	
Betriebsgewicht	kg	5200
Mit Stahlketten	kg	+80

Hinweis: 8052 – Betriebsgewicht nach ISO 6016 inkl. Kabine, Gummiketten, 1900mm Löffelstiel, 750mm Löffel, vollen Tanks und Fahrer (75kg)

STANDARD AUSSTATTUNG

TOPS Kabine, Gummiketten, Hammerkreislauf, akust. Warnanzeige, Schwenkbremse, Auslegerscheinwerfer, Servosteuerung, 2-Fahrgeschwindigkeiten, gefederter Sitz.

SONDERAUSSTATTUNG

Kurzer Löffelstiel (1500mm).550mm breite Stahlkette, FOGS Kabine, Stahlketten, Stereo Radio Cassette, Arbeitscheinwerfer an der Kabine (2 vorn, 1 hinten), Rundumleuchte, einfach oder doppeltwirkende Zusatzhydraulik. Löffel in diversen Grössen (mm): 350,400,450,600,750,900. Grabenräumlöffel (mm): 1525. Zubehör: Hammer, Erdbohrer, mechanische Schnellwechsler, Lüfterschutz.



JCB Deutschland GmbH, Graf-Zeppelin-Strasse 16, 51147 Köln.

Tel. : (02203) 9262 – 0. Fax: (02203) 9262 – 118. Homepage: <http://www.jcb.com>